

Rak
DIGITAL FOR LIFE

هواپز

MODEL:RAK-ARF9020

دفترچه راهنما



لطفاً قبل از استفاده از دستگاه تمامی نکات دفترچه را به دقت مطالعه نمایید.



این دستگاه برای استفاده در موارد زیر و کاربردهای مشابه طراحی نشده است، مانند:

آشپز خانگیهای صنعتی

هتلها، متلها

محیطهای اقامتی گروهی

هنگام استفاده از دستگاههای الکتریکی، رعایت اصول ایمنی اولیه همیشه ضروری است، از جمله موارد زیر:

۱. تمام دستورالعملها را مطالعه کنید.
۲. به سطوح داغ دست نزنید.
۳. برای محافظت در برابر برقگرفتگی، سیم برق، دوشاخه یا پایه دستگاه را در آب یا سایر مایعات غوطه‌ور نکنید.
۴. هشدار: این دستگاه الکتریکی دارای عملکرد گرم کننده است. سطوحی غیر از سطوح گرم کننده اصلی نیز ممکن است به دماهای بالا برسند. از آنجا که دماها توسط افراد مختلف بهطور متفاوت درک میشوند، این دستگاه باید با احتیاط استفاده شود. دستگاه باید فقط از دستگیرهها و سطوح در نظر گرفته شده برای گرفتن، لمس شود و برای محافظت در برابر گرما از ابزارهایی مانند دستکش یا موارد مشابه استفاده شود. هنگام لمس کردن دستگاه زمانی را برای خنک شدن دستگاه اختصاص دهید.
۵. در صورت عدم استفاده و پیش از تمیز کردن، دوشاخه دستگاه را از پریز جدا کنید. قبل از اینکه قطعات آن را نصب یا جدا کنید، اجازه دهید دستگاه خنک شود.
۶. اگر سیم برق آسیب دیده است، باید توسط سازنده، نماینده خدمات یا افراد متخصص مشابه جایگزین شود تا از خطر جلوگیری شود.
۷. استفاده از لوازم جانبی که توسط سازنده دستگاه توصیه نشده است ممکن است باعث آسیب شود.
۸. از دستگاه در فضای باز استفاده نکنید.
۹. اجازه ندهید سیم برق از لبه میز یا پیشخوان آویزان شود یا با سطوح داغ تماس پیدا کند.
۱۰. دستگاه را روی یا نزدیک شعله گاز داغ، اجاق برقی یا در داخل فر گرم قرار ندهید.
۱۱. هنگام جابه‌جایی دستگاهی که حاوی روغن داغ یا مایعات داغ است، احتیاط زیادی لازم است.
۱۲. همیشه ابتدا دوشاخه را به دستگاه وصل کنید، سپس سیم را به پریز برق متصل کنید. برای قطع کردن، ابتدا کنترل دستگاه را روی حالت "خاموش" قرار دهید، سپس دوشاخه را از پریز خارج کنید.
۱۳. از دستگاه برای مصارفی غیر از کاربرد تعیین شده استفاده نکنید.
۱۴. این دستگاه میتواند توسط کودکان بالای ۸ سال و افرادی با تواناییهای جسمی، حسی یا ذهنی کاهش یافته یا با کمبود تجربه و دانش، در صورتی که تحت نظارت یا آموزش کافی در مورد استفاده ایمن از دستگاه باشند و خطرات مربوطه را درک کنند، استفاده شود. کودکان نباید با دستگاه بازی کنند. تمیز کردن و نگهداری توسط کاربران نباید توسط کودکان انجام شود، مگر اینکه بیش از ۸ سال داشته باشند و تحت نظارت باشند.
۱۵. دستگاه و سیم آن را دور از دسترس کودکان زیر ۸ سال نگه دارید.
۱۶. این دستگاه برای کار کردن با تایمر خارجی یا سیستم کنترل از راه دور جداگانه طراحی نشده است.

این سرهیک روش آسان و سالم برای تهیه مواد غذایی مورد علاقه شما فراهم میکند. با استفاده از گردش سریع هوای داغ و یک گریل بالایی، قادر است انواع غذاها را آماده کند. بهترین ویژگی این دستگاه این است که سرخ کن هوای داغ غذا را از تمامی جهات گرم میکند و بیشتر مواد غذایی نیازی به روغن ندارند.

مشخصات کلی (شکل ۱):

۱. صفحه کنترل
۲. دستگیره محفظه
۳. محفظه
۴. بدنه اصلی
۵. خروجی هوا
۶. سیم اصلی (سیم برق)
۷. صفحه سرخ کن

مشخصات فنی:

- ولتاژ: ۲۲۰-۲۴۰ ولت ۵۰/۶۰ هرتز
 توان: ۲۶۰۰ وات
 ظرفیت ظرف: ۳.۱ + ۵.۱ لیتر
 دمای قابل تنظیم: ۶۰-۲۰۰ °C
 تایمر: ۱-۶۰ دقیقه

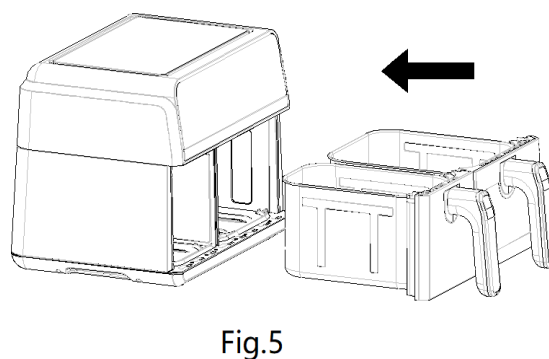
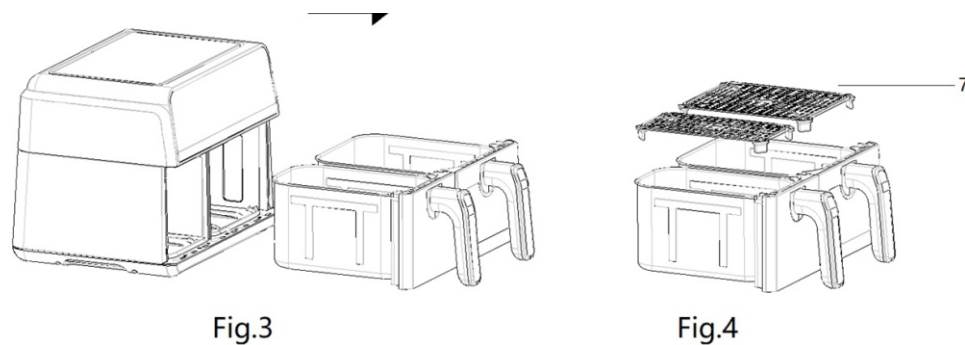
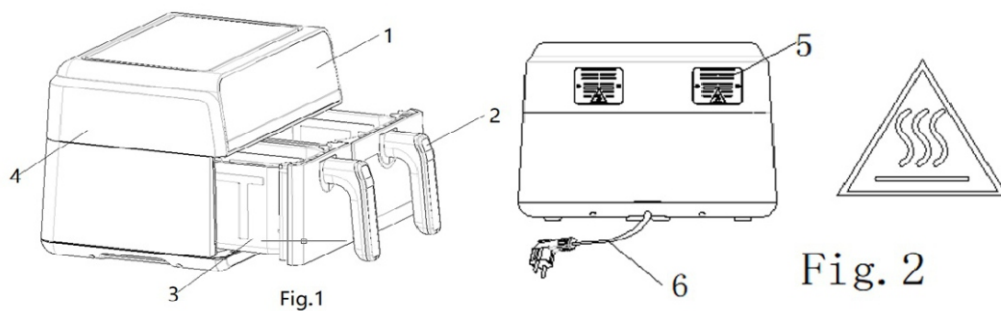

اخطار

- * اجازه ندهید آب یا مایعات دیگر وارد دستگاه شود تا از برق‌گرفتگی جلوگیری شود.
- * همیشه مواد غذایی را برای سرخ کردن داخل ظرف قرار دهید تا با المنت تماس پیدا نکند.
- * هنگام کار دستگاه، ورودی و خروجی هوا را مسدود نکنید.
- * ظرف را با روغن پر نکنید، زیرا این کار ممکن است خطر آتشسوزی ایجاد کند.
- * هرگز در حین کار دستگاه، به داخل آن دست نزنید.
- * دمای سطوح قابل دسترس ممکن است در هنگام کار دستگاه بالا باشد.

هشدار

- * بررسی کنید که ولتاژ درج‌شده روی دستگاه با ولتاژ برق محلی مطابقت داشته باشد.
- * در صورت وجود هرگونه آسیب به دوشاخه، سیم برق یا سایر قطعات، از دستگاه استفاده نکنید.
- * برای تعویض یا تعمیر سیم برق آسیبدیده، به افراد غیرمجاز مراجعه نکنید.
- * سیم برق را دور از سطوح داغ نگه دارید.
- * با دست خیس دستگاه را به برق وصل یا صفحه کنترل را لمس نکنید.
- * دستگاه را در کنار دیوار یا سایر دستگاهها قرار ندهید. حداقل ۱۰ سانتیمتر فضای آزاد در پشت و اطراف و ۱۰ سانتیمتر فضای آزاد در بالای دستگاه باقی بگذارید.
- * هیچ وسیله‌ای را روی دستگاه قرار ندهید.
- * از دستگاه برای مقاصد غیر از آنچه در این دفترچه راهنما توضیح داده شده استفاده نکنید.
- * اجازه ندهید دستگاه بدون نظارت کار کند.
- * هنگام پخت با دمای بالا، بخار داغ از طریق خروجیهای هوا آزاد میشود دستها و صورت خود را در فاصله‌های ایمن از بخار و خروجیهای هوا نگه دارید.
- * همچنین هنگام خارج کردن ظرف از دستگاه، مراقب بخار و هوای داغ باشید.
- * هر سطح قابل دسترس ممکن است در هنگام استفاده داغ شود.
- * اگر مشاهده کردید که دود سیاه از دستگاه خارج میشود، بلافاصله دستگاه را از برق بکشید. صبر کنید تا خروج دود متوقف شود، سپس ظرف را از دستگاه خارج کنید.

احتیاط

- * اطمینان حاصل کنید که دستگاه روی یک سطح افقی، صاف و پایدار قرار گرفته باشد.
- * این دستگاه برای استفاده خانگی طراحی شده است. ممکن است برای استفاده ایمن در محیطهایی مانند آشپزخانه‌های صنعتی و سایر محیط‌های غیرمسکونی مناسب نباشد.
- * اگر دستگاه به درستی و یا مطابق با دستورالعملهای دفترچه راهنما مورد استفاده قرار نگیرد، ضمانتنامه معتبر نخواهد بود و
- * مسئولیت هرگونه خسارت وارد شده بر عهده ما نخواهد بود.
- * همیشه در صورت عدم استفاده از دستگاه، آن را از برق جدا کنید.
- * دستگاه برای ایمن جابه‌جا کردن یا تمیز کردن، به حدود ۳۰ دقیقه زمان برای خنک شدن نیاز دارد.

قبل از اولین استفاده

- * تمام مواد بسته بندی را جدا کنید.
 - * هرگونه برچسب یا مارک را از دستگاه جدا کنید.
 - * صفحه سرخ کن و قابلمه را با آب گرم، مقداری مایع ظرفشویی و اسفنج غیر ساینده کاملاً تمیز کنید.
 - * داخل و خارج دستگاه را با یک پارچه مرطوب پاک کنید.
- نحوه کار هواپز بدون روغن است که با هوای گرم کار می کند. مستقیماً روغن یا چربی سرخ کردنی را در محفظه نریزید.
- توجه: هنگام اولین گرم شدن هواپز ممکن است کمی دود یا بوی نامطبوع ایجاد کند. این در بسیاری از وسایل گرمایشی طبیعی است. این بر ایمنی دستگاه شما تأثیری ندارد

آماده سازی برای استفاده

۱. دستگاه را روی سطحی ثابت، افقی و صاف قرار دهید.
- محل قرارگیری دستگاه باید مقاوم در برابر حرارت باشد تا صدمه ای به سطح فوق وارد نشود
۲. صفحه سرخ کن را در محفظه قرار دهید.
- روغن یا مایعات دیگر را در محفظه نریزید.
- هیچ وسیله دیگری را روی دستگاه قرار ندهید، جریان هوا مختل می شود و بر نتیجه پخت تأثیر می گذارد.

استفاده از دستگاه

هواپز بدون روغن می تواند طیف وسیعی از مواد غذایی را آماده کند.

نحوه کار با هواپز

۱. دوشاخه اصلی را به پریز برق وصل کنید.
۲. با احتیاط محفظه را از هواپز خارج کنید.
۳. مواد را در محفظه بریزید.
۴. محفظه را دوباره درون هواپز قرار دهید.

هشدار: در حین استفاده و مدتی پس از اتمام کار هواپز، محفظه را لمس نکنید، زیرا بسیار داغ می شود. فقط دسته محفظه را بگیرید.

۵. زمان آماده سازی مورد نیاز برای مواد را تعیین کنید (به بخش تنظیمات در این فصل مراجعه کنید)

۱. برخی از مواد غذایی نیاز به تکان دادن در نیمه زمان آماده سازی دارند (به بخش تنظیمات □ در این فصل مراجعه کنید) برای تکان دادن مواد، محفظه را از دستگاه خارج کرده و تکان دهید. سپس محفظه را دوباره در هواپز قرار دهید.

توجه: همچنین می توانید دستگاه را به صورت دستی خاموش کنید. برای این کار زمان را روی ۱ تنظیم کنید.

۲. وقتی زنگ هشدار زمان سنج را شنیدید، زمان تنظیم شده برای آماده سازی سپری شده است. محفظه را از دستگاه خارج کنید.

نکته: می توانید در حین استفاده، دما یا زمان را با توجه به نیاز خود تنظیم کنید. دمای داخلی محفظه تا ۱۰ دقیقه پس از خروج سبد همچنان داغ می باشد
۳. بررسی کنید که آیا مواد آماده هستند یا خیر.

اگر مواد هنوز آماده نیستند، به سادگی محفظه را دوباره در دستگاه قرار دهید و زمان را روی چند دقیقه اضافی تنظیم کنید.

۴. برای خارج کردن مواد (به عنوان مثال سیب زمینی سرخ کرده)، محفظه را از هواپز خارج کرده و روی سطحی نسوز قرار دهید، صفحه هواپز را از محفظه خارج کنید.

صفحه هواپز را با محفظه هنوز متصل به آن وارونه نکنید، زیرا هرگونه روغن اضافی که در کف محفظه جمع شده است روی مواد نشت می کند.

محفظه و مواد داخل دستگاه داغ هستند. بسته به نوع مواد موجود در هواپز، بخار ممکن است از محفظه خارج شود.



۵. محفظه را خالی کرده و در ظرف مناسب بریزید.



هنگامی که یک دسته مواد آماده شد، هواپز بلافاصله برای آماده سازی دسته دیگری آماده است





دستور العمل استفاده



1. دکمه روشن/ خاموش 

برای روشن کردن دستگاه، کلید  را فشار دهید. هنگام کار دستگاه، برای خاموش کردن دستگاه، کلید  را بیش از 3 ثانیه لمس کرده و نگه دارید.



2. کلید انتخاب محفظه   برای انتخاب محفظه سمت چپ کلید 1 و برای انتخاب محفظه سمت راست کلید 2 را لمس کنید.

3. کلید پیش تنظیم 

انتخاب کلید "  " پیش تنظیم به شما امکان می دهد از بین 10 گزینه غذایی محبوب پیمایش کنید. پس از انتخاب، زمان از پیش تعیین شده و عملکرد دمای پخت شروع می شود.

4. کلیدهای کاهش و افزایش زمان/دما  

5. کلید جابجایی زمان/دما 

هر بار که این کلید را لمس می کنید، می توانید دما یا زمان را انتخاب کنید، سپس کلید  یا  را برای تنظیم زمان یا دما لمس کنید.

6. کلید شروع/توقف 

کلید  را برای شروع یا توقف دستگاه لمس کنید.

تنظیمات

جدول زیر به شما کمک می‌کند تنظیمات اولیه برای پخت مواد را انتخاب کنید. توجه: به خاطر داشته باشید که این تنظیمات فقط راهنمایی هستند. از آنجایی که مواد غذایی از نظر منشاء، اندازه، شکل و همچنین برند متفاوت هستند، نمی‌توانیم بهترین تنظیم را برای مواد غذایی شما را تضمین کنیم. زیرا فناوری به طور آبی هوای داخل دستگاه را مجدداً گرم می‌کند. خارج کردن کوتاه مدت محفظه از دستگاه در حین پخت با هواپز تقریباً هیچ خللی در فرآیند ایجاد نمی‌کند.

نکات

- * زمان آماده سازی نسبت به حجم مواد داخل محفظه متغیر است. مقدار بیشتر مواد غذایی به زمان آماده سازی طولانی تری نیاز دارد و مقدار کمتر مواد غذایی به زمان آماده سازی کوتاهتری نیاز دارد.
- * تکان دادن مواد کمتر در نیمه زمان آماده سازی نتیجه نهایی را بهینه می‌کند و می‌تواند از سرخ شدن نامنظم مواد غذایی جلوگیری کند.
- * برای ترد شدن مواد، مقداری روغن به سیب زمینی های تازه اضافه کنید. مواد غذایی خود را در هواپز ظرف چند دقیقه پس از اضافه کردن روغن سرخ کنید. (به عنوان مثال می‌توانید از اسپری روغن برای افزودن روغن به مواد استفاده نمایید.)
- * مواد غذایی بسیار چرب مانند سوسیس را در سرخ کن هوای گرم آماده نکنید.
- * میان وعده هایی که می‌توان در فر تهیه کرد را نیز می‌توان در هواپز نیز تهیه کرد.
- * مقدار بهینه برای تهیه سیب زمینی سرخ شده ترد ۵۰۰ گرم است.
- * برای تهیه سریع و آسان میان وعده ها از خمیر آماده استفاده کنید. خمیر آماده سازی نیز به زمان آماده سازی کوتاه تری نسبت به خمیر خانگی نیاز دارد.
- * اگر می‌خواهید کیک یا کوکی بپزید یا اگر می‌خواهید مواد غذایی شکننده یا پر شده را بپزید، یک سینی فر یا ظرف فر را در محفظه هواپز قرار دهید.
- * همچنین می‌توانید از هواپز برای گرم کردن مجدد مواد غذایی استفاده کنید. برای گرم کردن مجدد مواد غذایی، دما را تا ۱۵۰ درجه سانتی گراد به مدت حداکثر ۱۰ دقیقه تنظیم کنید.

حد اقل و حداکثر (گرم)	زمان (دقیقه)	دما (سانتی گراد)	Shake	
100-400	20	200	محتویات سبد را جهت پخت یکنواخت تکان دهید	سیب زمینی سرخ شده منجمد
100-400	18	200		ماهی
100-400	20	180		میگو
100-400	20	180		استیک
100-400	25	180		غذاهای خرد شده
100-400	20	200		پیتزا
100-400	30	160		کیک
100-400	20	200	محتویات سبد را جهت پخت یکنواخت تکان دهید	غذاهای به سیخ کشیده شده
1000-2000	35	200		مرغ
100-400	18	160		سزیجات

توجه: زمانی که شروع به پخت میکنید و درون هواپز هنوز سرد است ، ۳ دقیقه به زمان آمادسازی اضافه کنید. زمانی که هر دو ظرف به طور همزمان کار میکنند، لطفاً زمان کاری را ۵ دقیقه افزایش دهید

تمیز کردن

- پس از هر بار استفاده، دستگاه را تمیز کنید.
- از وسایل آشپزخانه فلزی یا مواد شوینده ساینده برای تمیز کردن دستگاه استفاده نکنید، زیرا موجب آسیب به پوشش نچسب می شود.
- * دوشاخه را از پریز برق جدا کرده و اجازه دهید دستگاه خنک شود.
- توجه: برای سرعت بخشیدن به فرآیند خنک شدن، ظرف را خارج کنید.
- * خارج دستگاه را با یک پارچه مرطوب پاک کنید.
- * ظرف و صفحه هواپز را با آب داغ، کمی مایع ظرفشویی و یک اسفنج غیر ساینده تمیز کنید.
- * برای حذف هر گونه کثیفی باقیمانده، میتوانید از مایع چربزدای مناسب استفاده کنید.
- * نکته: اگر کثیفی به صفحه هواپز یا کف ظرف چسبیده است، ظرف را با آب داغ و کمی مایع ظرفشویی پر کنید.
- * صفحه هواپز را داخل ظرف بگذارید و بگذارید ظرف و صفحه هواپز به مدت حدود ۱۰ دقیقه خیس بخورند.
- * داخل دستگاه را با آب داغ و اسفنج غیر ساینده تمیز کنید.
- * عنصر گرمایشی را با یک برس تمیز کنید تا هرگونه بقایای غذا از آن پاک شود.

نگهداری

۱. دستگاه را از برق جدا کرده و اجازه دهید خنک شود.
۲. اطمینان حاصل کنید که تمام قطعات تمیز و خشک شده‌اند.

محیط زیست

دستگاه را با زباله‌های خانگی معمولی دور نیندازید زمانی که از کار افتاده است، بلکه آن را به یک مرکز جمع‌آوری رسمی برای بازیافت تحویل دهید. با این کار، به حفظ محیط زیست کمک می‌کنید.

ضمانت و خدمات

اگر به خدمات یا اطلاعات نیاز دارید یا مشکلی دارید، لطفاً با مرکز خدمات مجاز محلی خود تماس بگیرید.