



خورد گُن

مدل: RAK-CHP2015

دفتَرچَه رَاهنَمَا



لطفاً دفتَرچَه رَاهنَمَا را به دقت مطالعه نموده و
آن را برای مراجعات بعدی نزد خود حفظ کنید



شرح ساختار:

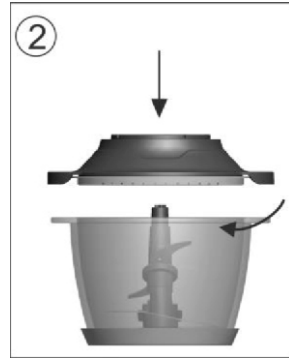
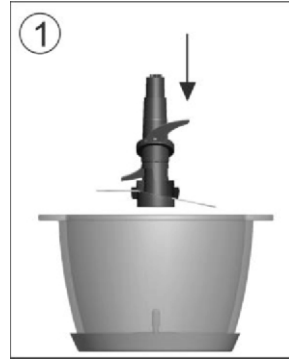
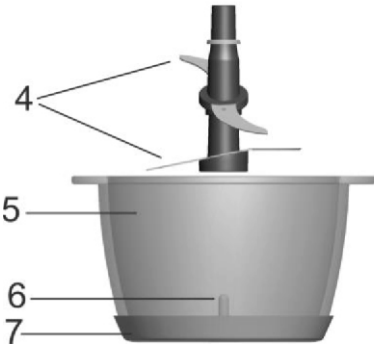
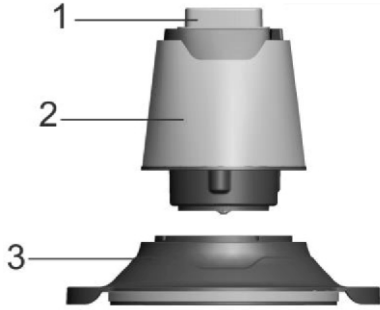

۱. دکمه استارت
۲. قسمت موتور
۳. درپوش
۴. تیغه
۵. کاسه شیشه ای
۶. میله ثابت
۷. لاستیک کف

اقدامات محافظتی مهم:



هنگام استفاده از وسیله های الکتریکی، برای کاهش ریسک آتش سوزی و یا آسیب انسانی ، اقدامات احتیاطی اولیه همیشه باید دنبال شوند. که شامل موارد زیر است:

شما باید به هشدار های امنیتی زیر توجه کنید:

⚠ هشدار : تیغه های دستگاه به شدت برنده هستند . با احتیاط آنها را بگیرید.

۱. همه دستور عمل ها را به دقت بخوانید.

۲. برای جلوگیری از شوک الکتریکی ، سیستم برق ، دوشاخه برق یا دستگاه را در آب یا مایعات قرار ندهید.

۳. زمانی که هر وسیله الکتریکی توسط یا نزدیک کودکان در حال استفاده است ، نظارت دقیق ضروری است.

۴. این دستگاه برای استفاده اشخاصی (از جمله کودکان) با مشکل جسمی ، حسی یا توانایی ذهنی پایین یا کمبود تجربه و اطلاعات در نظر گرفته نشده است، مگر اینکه تمام دستورالعمل ها درباره چگونگی استفاده از دستگاه توسط شخص که مسئول امنیت آنها هست رعایت شود.

۵. زمانیکه از دستگاه استفاده نمیکنید و همچنین قبل از شستو شوی دستگاه دو شاخه را از پریز برق خارج کنید.

۶. در صورت نقص دستگاه یا در صورتی که دستگاه به هر روشی آسیب دیده باشد، دستگاه با کابل یا دوشاخه آسیب دیده را روشن نکنید.

۷. استفاده از لوازم جانبی که توسط سازنده توصیه نشده است ممکن است باعث آسیب به دستگاه شود.

۸. در فضاهای باز از دستگاه استفاده نکنید.

۹. اجازه ندهید که سیم برق از لبه میز یا پیشخوان آویزان بماند یا روی سطح گرم قرار بگیرد.

۱۰. دستگاه را روی یا نزدیک گاز یا مشعل الکتریکی یا در یک فر داغ قرار

ندهید

۱۱. این دستگاه تنها برای استفاده خانگی طراحی شده است، برای هرگونه استفاده تجاری، استفاده نامناسب یا عدم رعایت دستور عمل ها ، کارخانه سازنده هیچ گونه مسئولیتی قبول نمیکند و گارانتی دیگر معتبر نمی باشد.
۱۲. در صورتی که هر قطعه ای که از غذاساز شما شکسته است از آن استفاده نکنید.
۱۳. دستگاه ، سیم برق یا دوشاخه را درون آب یا هر مایع دیگری قرار ندهید.
۱۴. قبل از روشن کردن دستگاه مطمئن شوید که درپوش دستگاه کاملاً در جای خودش قفل شده باشد.
۱۵. هرگز مواد غذایی را با دست درون کاسه غذاساز قرار ندهید زمانیکه دستگاه در حال استفاده است . همیشه از یک فشار دهنده غذا استفاده کنید.
۱۶. دیسک و تیغه ها بسیار تیز هستند. با دقت آنها را در دست بگیرید . دور از دسترس کودکان نگهداری شود.
۱۷. مطمئن شوید که درپوش دستگاه به طور ایمن در جای خودش قفل شده باشد ، قبل از اینکه از دستگاه استفاده کنید.
۱۸. اگر سیم برق یا دوشاخه آسیب دیده باشند از دستگاه خود استفاده نکنید.
۱۹. برای ایمنی خودتان ، لطفاً از اکسسوری های اورجینال و لوازم جانبی که مناسب دستگاهتان هستند استفاده کنید.
۲۰. تا زمانی که تیغه ها کاملاً از حرکت نایستاده باشند درب غذاساز را برندارید.
۲۱. این دستگاه برای خرد کردن مقادیر اندک طراحی شده است، برای مقادیر بیشتر از ذکر شده در دستورالعمل از آن استفاده نکنید.
۲۲. برای مخلوط کردن مواد یا غذای چسبنده از دستگاه استفاده نکنید.
۲۳. بجز مواردی که دستگاه برای آنها طراحی شده ، از دستگاه استفاده نکنید.
۲۴. برای امنیت شما، این دستگاه مطابق با استاندارد ها ، مقررات و بخشنامه های ولتاژ کم ، سازگاری مغناطیسی ، محیط زیست و غیره ساخته شده است.

۲۵. به کودکان هشدار داده شود که با این دستگاه بازی نکنند.

۲۶. دستگاه را قبل از تعویض لوازم جانبی و یا قبل از نزدیک شدن به قطعاتی که

موقع استفاده حرکت میکنند، خاموش کرده و از برق جدا کنید.

این دستورالعمل ها را ذخیره کنید.

برای استفاده از دستگاهتان

قبل از استفاده برای بار اول ، همه قطعات مختلف دستگاه را تمیز کنید.

نکته:

۱. دکمه فعال سازی خوردکن را فشار دهید و آن را پایین نگه دارید تا به سطح مورد نظر

برسد.

۲. برای مایعات ، هرگز بیشتر از ۱/۲ لیتر تجاوز نکنید.

موارد بیشتر:

بیشترین زمان	بیشترین مقدار	عناصر
10 sec	60 g	جعفری
10 sec	400 g	پیاز
10 sec	400 g	موسیر
5 sec	300 g	سیر
15 sec	40 g	نان برشته
15 sec	200 g	بادام
15 sec	200 g	فندق
15 sec	200 g	گردو
15 sec	200 g	پنیر سوئیسی
15 sec	400 g	ژامبون پخته
20 sec	400 g	گوشت گوساله
15 sec	1.2 L	شیرینی های سبک
15 sec	1.2 L	سوپ پخته شده
9 sec	260 g	آلو
9 sec	260 g	میوه ها

خورد کن و مخلوط کن

- . تیغه ها را روی میله ثابت درون کاسه قرار دهید (شکل ۱). مواد اولیه را بریزید و درب خوردکن را قفل کنید (شکل ۲)
- . قسمت موتور را روی درب سوار کنید و به آرامی بچرخانید.
- . دو شاخه دستگاه را وصل کنید و کلید start را فشار دهید و همزمان دستگاه از قسمت موتور نگه دارید.
- . در پایان آماده سازی (بعد از اتمام کار) دکمه را رها کنید، دو شاخه دستگاه را خارج کنید و تا زمانی که تیغه ها کاملا از حرکت بایستند منتظر بمانید.
- . قسمت موتور، درب و تیغه را خارج کنید و مواد آمده شده را بیرون بریزید.

– غذای بچه

- برای مخلوط کردن و له کردن غذای پخته شده:
- غذا را به قسمت های ریز خورد کنید، مقداری آبگوشت (گوشت یا سبزیجات) اضافه کنید و مواد را با چند پالس مخلوط کنید.
- برای له کردن غذاهای مخلوط شده، برای له کردن و مخلوط کردن غذا، دکمه start را پیوسته فشار دهید تا جاییکه به نتیجه دلخواه برسید.

– برای کنسرو میوه

- . میوه ها را به قسمت های کوچک خرد کنید، مقداری شیر، آب یا آبمیوه اضافه کنید و مواد را با چند پالس مخلوط کنید.
- برای له کردن میوه ها، دکمه start را به صورت پیوسته فشار دهید تا زمانی که به نتیجه دلخواه خود برسید.

اخطار!

- حداکثر زمان فرآیند برای استفاده مداوم نباید از ۱۰ ثانیه تجاوز کند، برای رسیدن به زمان موردنظر از دستگاه به صورت پالسی استفاده کنید و حد متوسط پالس ها و زمان بین آنها ۱۰ ثانیه باشد.

مقادیر بالا

- اگر می خواهید مقادیر بزرگ را خورد یا له کنید، آن را به قطعه های کوچک تقسیم کنید، درب ظرف را ببندید و دکمه را فشار دهید.

اخطار!

زمانیکه دستگاه خالی است آن را روشن نکنید.

اخطار!

مواد غذایی داغ درون کاسه قرار ندهید، قبل از اینکه غذا آماده کنید، اجازه دهید دمای غذا برای چند دقیقه پایین بیاید.

نکته مفید:

این دستگاه مشخصات منحصر بفردی ماننده موتور قوی W ۴۰۰ دارد. لطفا معمول ترین کاربردها را بعد از ذکر چند نکته ببینید.

۱- پنیر

هر درجه از هر نوع پنیری (حتی پنیرهای نرم) دستگاه را به صورت پالسی به کار بیاندازید تا زمانیکه به نتیجه دلخواه برسید.

۲- گوجه، پیاز، مغزها و غیره:

به تکه هایی خرد کنید، دستگاه را به صورت پالسی به کار بیاندازید تا زمانیکه به نتیجه دلخواه برسید.

۳- شکر:

برای نتیجه بهتر، اطمینان حاصل فرمائید که مقدار شکر کاملا تیغه ها را پوشانده است. دستگاه را به صورت پالسی به کار بیاندازید تا به نتیجه دلخواه برسید.

۴- یخ:

برای خورد کردن یخ، دستگاه به صورت پالسی به کار بیاندازید تا به نتیجه دلخواه برسید

۵- غذای نوزاد:

برای مخلوط کردن و له کردن غذای پخته شده

– مطمئن شوید که غذاهای مایع (برای مثال غذای گرم مانند کودک) داغ نباشد و حجمش بیشتر از ۲/۱ لیتر نباشد.

– برای خورد کردن غذای پخته شده (سبزیجات، گوشت، غیره) و میوه ها از تیغه ها استفاده

کنید و دستگاه را به صورت پالسی به کار بیاندازید. برای خورد کردن یا پوره کردن میوه،

دکمه start را به صورت پیوسته فشار دهید (برای چندین ثانیه) تا زمانیکه به نتیجه دلخواه برسید.

اخطار!

قبل از خوردن یا سرو کردن غذاهای مخلوط شده، همیشه مواد را چک کند که ممکن است به اندازه کافی خورد نشده باشند.

عمومی (به طور کلی):

برای نتایج بهتر: زمانیکه از تیغه ها استفاده می کنید (با غذای های جامد)، لطفا مطمئن شوید که مقادیر مواد کاملا تیغه ی اول را بیوشاند و تنها تا زیر تیغه فوقانی برسد.

مراقبت و تمیز کردن ها:

. همیشه در ابتدا دستگاه را از دو شاخه بکشید.

. همیشه از اسفنج مرطوب برای تمیز کردن قسمت موتور استفاده کنید. هرگز توی آب یا

زیر آب جاری قرار ندهید.

. کاسه، تیغه ها و درب همگی می توانند در ماشین ظرفشویی شسته شوند. (سبد فوقانی)

خورد کن

مدل: RAK-CHP2015