



توستر

MODEL: RAK-EO3510

دفترچه راهنما



برای امنیت بیشتر لطفا این دفترچه را کامل بخوانید.



## ۱- دفترچه راهنما

### ۱-۱ کلیات

لطفا اطلاعاتی که در این دفترچه آورده شده را بخوانید تا بتوانید خیلی سریع با دستگاه آشنا شوید و به خوبی از همه کاردهای آن بهره مند شوید.  
اگر شما به خوبی از این دستگاه نگهداری کنید این توستر دیجیتال سالها برای شما کار خواهد کرد.  
برای انتخاب این دستگاه بسیار از شما قدردانی می کنیم.

### ۱-۲ اطلاعات این دفترچه

این راهنمای کار، اجزای توستر ۲۶ لیتری دیجیتال هستند (که از این به بعد به عنوان دستگاه ذکر می شود) و اطلاعات مهمی را در خصوص راه اندازی، اولیه، ایمنی، استفاده و مراقبت از دستگاه فراهم می کند.  
راهنمای کار با توستر باید همیشه نزدیک دستگاه باشد. و این دفترچه باید توسط هر شخصی که با توستر کار می کند، خوانده شود و به کار گرفته شود.

• راه اندازی • طرز کار • عیب یابی • تمیز کردن  
دفترچه راهنما را در جای ایمنی نگه دارید و آن را به افرادی که بعد از آن مالک دستگاه هستند، بدهید.

### ۱-۳ هشدارها

هشدارهای زیر مرتبط با دفترچه راهنما هستند.

#### خطر

هشدار با این عنوان یک موقعیت خطر احتمالی را نشان می دهد.

اگر موقعیت خطر از بین نرود، ممکن است باعث مرگ یا آسیب های جدی شود.  
◀ برای جلوگیری از خطر مرگ یا آسیب های بدنی جدی، دستورات را به دقت بخوانید.

#### هشدار

هشدار در این سطح یک موقعیت خطر احتمالی را نشان می دهد.

اگر موقعیت خطر از بین نرود، ممکن است باعث مرگ یا آسیب های جدی شود.  
◀ برای جلوگیری از خطر مرگ یا آسیب های بدنی جدی، دستورات را به دقت بخوانید.

#### توجه

هشدار در این سطح یک موقعیت خطر احتمالی را نشان می دهد.

اگر موقعیت خطر از بین نرود، ممکن است باعث مرگ یا آسیب های جدی شود.  
◀ برای جلوگیری از خطر مرگ یا آسیب های بدنی جدی، دستورات را به دقت بخوانید.

#### لطفا توجه کنید:

هشدار در این سطح یک موقعیت خطر احتمالی را نشان می دهد که حمل دستگاه را ساده تر می کند.

#### ۴-۱ محدودیت مسئولیت

همه ی اطلاعات فنی، داده ها و هشدارها در خصوص نصب، کار کردن با دستگاه و نگهداری در زمان چاپ به روز شده اند و همراه با بهترین دانش، باور و با در نظر گرفتن تجربه های قبلی و یافته های ما می باشد. هیچ ادعایی از اطلاعات، تصاویر و توصیف هایی که در این دفترچه آورده شده، نمی توان داشت. هیچ مسئولیتی برای آسیب هایی که در نتیجه موارد زیر پیش می آید متوجه تولید کننده نمی باشد.

● عدم رعایت دستورات دفترچه

● تعمیرات نامناسب

● استفاده از قطعات یدکی غیر مجاز

● استفاده برای مصارف نامشخص (مصارفی که غیر از آنچه که در دفترچه آورده شده، می باشد)

● هشدارهای فنی، تغییرات دستگاه

تغییرات در دستگاه توصیه نمی شود و گارانتی نیز شامل آنها نمی شود. همه ترجمه ها با بهترین اطلاعات ما انجام شده است. ما هیچ مسئولیتی برای اشتباه های ترجمه نداریم. چه ترجمه هایی که خودمان انجام داده ایم و چه آنهایی که در دستورات باشد.

زبان اصلی این متن فقط آلمانی است.

#### ۵-۱ حفظ حق چاپ

حق چاپ این سند محفوظ است.

Braukmann GmbH همه ی حقوق را حفظ می کند که شامل تکثیر فوتومکانیکی، نسخه برداری و استفاده از روند های خاص می شود. (به عنوان مثال فرآیند داده هاف انتقال کننده های داده ها، شبکه های داده ها) که مشروط بر محتوا و تغییرات تکنیکی است.

#### ۲-۱ ایمنی

این فصل به شما نکات ایمنی مهم را در زمانی که دستگاه را بلند می کنید، می دهد. دستگاه همراه با نکات ایمنی مورد نیاز است و استفاده نامناسب می تواند منجر به خسارت مالی یا جانی شود.

#### ۱-۲ موارد استفاده

این وسیله برای استفاده در مصارف خانگی در فضاهای بسته برای گرم کردن، پختن، کباب کردن، بریان کردن، غذا استفاده می شود. استفاده برای مصارف مختلف و یا برای موارد به غیر از موارد شرح داده شده در بالا با مصارفی که مشخص شده، ناسازگار است.

#### هشدار

خطر به علت استفاده نامشخص!

اگر از دستگاه برای مصارف نامشخصی و یا به نوع متفاوتی استفاده شود، می تواند منجر به خطراتی شود.

◀ از این دستگاه فقط برای مصارفی که مشخص شده استفاده کنید.

◀ روش هایی که در این دفترچه گفته شده را مشاهده کنید.

اگر به موجب استفاده نامشخص دستگاه آسیب ببیند، هیچ ادعایی پذیرفته نمی شود.

فقط کاربر این ریسک را متحمل می شود.

## ۲-۲-۲ اطلاعات ایمنی کلی

لطفا توجه کنید.

لطفا نکات ایمنی کلی زیر را با توجه به حمل ایمن دستگاه مشاهده کنید:

- ◀ قبل از استفاده از دستگاه همه این دستورات را بخوانید.
- ◀ قبل از استفاده از دستگاه، چنانچه آسیب خارجی وجود دارد آن را بررسی کنید. هرگز از دستگاهی که آسیب دیده است استفاده نکنید.
- ◀ فقط برق کار هایی که واجد شرایط هستند و به وسیله تولید کننده آموزش دیده باشند می توانند هر تعمیراتی را که نیاز باشد، انجام دهند.
- ◀ اگر تعمیراتی انجام شود که نامناسب باشد می تواند برای کاربر خطرات قابل توجهی را به همراه داشته باشد. فقط بخش خدمات مشتریان که توسط تولید کننده مجاز است می تواند تعمیرات دستگاه را در طول مدت ضمانت دستگاه انجام دهد، چرا که در غیر اینصورت و در صورت آسیب های بعدی، ضمانت نامه باطل خواهد شد.
- ◀ قطعات خراب همیشه باید با قطعات سالم تعویض شوند. فقط چنین قطعاتی هستند که الزامات ایمنی را تضمین می کنند.
- ◀ اگر دو شاخه یا سیم دستگاه بر اثر آسیب دیدن و یا افتادن، درست کار نکرد، از دستگاه استفاده نکنید. برای جلوگیری از خطر، اگر سیم تغذیه آسیب دید باید توسط تولید کننده و یا نماینده خدماتی مجاز آن و یا یک شخص واجد شرایط، تعویض شود.
- ◀ این دستگاه می تواند با نظارت و راهنمایی استفاده ایمن و درک خطرات مرتبط با آن، توسط بچه های ۸ سال به بالا، افراد با توانایی جسمی، حسی و یا روحی کم و یا افراد فاقد تجربه و آگاهی استفاده شود.
- ◀ بچه ها نباید با این دستگاه بازی کنند.
- ◀ بچه ها نباید دستگاه را تمیز کنند و یا از آن نگهداری کنند، مگر اینکه بالای ۸ سال باشند و با نظارت این کار را انجام دهند.
- ◀ دستگاه و سیم آن را از دسترس بچه های کمتر از ۸ سال به دور نگه دارید.
- ◀ دستگاه نباید به وسیله یک تایمر و یا سیستم کنترل از راه دور جداگانه ای استفاده شود.
- ◀ وقتی که از دستگاه استفاده نمی کنید و یا قبل از وصل کردن اجزای آن به همدیگر و یا جدا کردن اجزا از همدیگر از برق بیرون بکشید.
- ◀ تنها از لوازم جانبی که توسط تولید کننده توصیه شده استفاده کنید. در غیر اینصورت دستگاه ممکن است آسیب ببیند.
- ◀ دستگاه را در آب، ماشین ظرفشویی یا هر مایع دیگری فرو نکنید.
- ◀ با دستهای خیس به دستگاه دست نزنید.
- ◀ زمانی که دستگاه در حال کار کردن است آن را بدون نظارت رها نکنید.
- ◀ زمانی که دستگاه در حال کار است درب آن را برای مدت زمان طولانی باز نکنید.
- ◀ بعد از استفاده از دستگاه آن را از برق بیرون بکشید.

همیشه باقی مانده های روغن را از دستگاه پاک کنید، چون این روغن ها می توانند باعث اشتعال شوند.

### ۳-۲-۳ خطرات به موجب قدرت برقی

خطر مرگ ناشی از قدرت برقی

زمانیکه با سیم های بدون محافظ و زیر گروه های آن تماس برقرار شود، خطر مرگ وجود دارد.

برای جلوگیری از خطر ناشی از قدرت برقی به نکات ایمنی زیر توجه کنید:

◀ تحت هیچ شرایطی بدنه دستگاه را باز نکنید. اگر با رابط های بدون حفاظ تماس برقرار شود یا در شکل مکانیکی و برقی آن تغییر داده شود می تواند هم موجب برق گرفتگی شود و هم اشکالات کارکردی را برای دستگاه به وجود آورد.

◀ اگر دوشاخه یا سیم دستگاه بر اثر آسیب دیدن و یا افتادن، درست کار نکرد، از دستگاه استفاده نکنید. برای جلوگیری از خطر، اگر سیم تغذیه آسیب دید باید توسط تولید کننده و یا نماینده خدماتی مجاز آن و یا یک شخص واجد شرایط، تعویض شود.

با کشیدن سیم دستگاه را از برق نکشید، برای کشیدن دستگاه از برق از دوشاخه استفاده کنید.

### ۳- راه اندازی

این قسمت به شما نکات ایمنی مهمی را در طول راه اندازی اولیه دستگاه می دهد. به نکات ایمنی زیر برای اجتناب از آسیب ها و خطرات توجه کنید.

#### ۱-۳ اطلاعات ایمنی

هشدار

در طول راه اندازی وسیله، ممکن است فرد یا خود وسیله آسیب ببیند.

برای جلوگیری از چنین خطراتی به نکات ایمنی زیر توجه کنید:

با جنس هایی که برای بسته بندی دستگاه استفاده می شود نباید بازی کرد. خطر خفگی وجود دارد.

### ۲-۳ تحویل و بازرسی حمل

به عنوان یک قاعده، توستر با اجزای زیر تحویل داده می شود.

• توستر ۲۶ لیتری • سینی طبخ (پخت) • توری گوشت کباب کن • سینی خرده نان • گیره توری گوشت کباب کن • جوجه گردان (با محور، ۲ سیخ گوشت کباب کن و ۲ پیچ) • دسته برای جوجه گردان • دستورات اجرا • سینی پیتزا

◀ لطفاً برای تکمیل و هر آسیبی که قابل مشاهده است محموله را بررسی کنید.

◀ هر نقص ر محموله یا آسیبی که بر اثر بسته بندی ناقص یا حمل نامناسب برای محصول پیش می آید را فوراً به اطلاع حمل کننده و فروشنده برسانید.

## ۲-۳ منابع خطر

### ۱-۳-۲ خطر سوختگی

- غذایی که در این دستگاه تهیه می شود، خود دستگاه و همچنین سطح آن می تواند خیلی داغ شود. لطفا نکات ایمنی زیر را برای جلوگیری از سوختگی و تاول زدن مشاهده نمایید.
- ◀ جلو، سمت راست و چپ بدنه می تواند به حداکثر تا  $65^{\circ}\text{C}$  داغ شود. و خطری برای سوختگی مستقیم وجود ندارد. اما پشت دستگاه می تواند خیلی داغ شود. که خطر سوختگی می تواند داشته باشد.
  - ◀ حرارت سطوح در دسترس دستگاه در هنگام کار می تواند خیلی بالا رود.
  - ◀ به سطوح داغ دستگاه دست نزنید، برای این کار از یک دستگیره استفاده کنید. بعد از اتمام کار پخت دستگاه خیلی داغ می شود.
  - ◀ زمانیکه می خواهید به سطوح داغ، لوازم جانبی یا به غذا زمانیکه می خواهید آن را از دستگاه بیرون بیاورید دست نزنید، از یک دستگیره استفاده کنید.
  - ◀ به المنت های گرمایی دستگاه دست نزنید. خطر سوختگی دارد.
  - ◀ قسمت بالای دستگاه در طول استفاده و بعد از آن خیلی داغ می شود، هیچ وسیله ای را روی آن قرار ندهید.
  - ◀ در زمان استفاده جای دستگاه را تغییر ندهید و آن را جا بجا نکنید. خطر سوختگی دارد.
  - ◀ وقتیکه غذاهای داغ را بر می دارید دقت کنید.
  - ◀ اجازه دهید که دستگاه قبل از اتصال و جدا کردن اجزای آن و قبل از تمیز کردن آن خنک شود.
  - ◀ زمانیکه دستگاه را بلند می کنید مخصوصا زمانیکه از غذاهای داغ پر است، دقت کنید.
  - ◀ بچه ها را از دستگاه دور نگه دارید، چون سطوح آن در زمان استفاده و مدتی بعد از آن داغ می ماند.

### ۲-۳-۲ خطر آتش گرفتگی

#### هشدار

- اگر از دستگاه درست استفاده نشود به سبب اشتغال ممکن است آتش بگیرد. برای جلوگیری از خطر آتش گرفتن به نکات ایمنی زیر توجه کنید:
- ◀ هرگز از دستگاه برای نگه داری و یا خشک کردن مواد اشتغال زا استفاده نکنید.
  - ◀ از دستگاه برای نگه داری غذا و یا ظروف استفاده نکنید.
  - ◀ زمانیکه دستگاه خالی است آن را به کار نیندازید.
  - ◀ در زمان استفاده هرگز از حوله و یا مواد دیگری برای پوشاندن آن استفاده نکنید.
  - ◀ گرما و بخار باید آزادانه بتوانند خارج شوند. اگر دستگاه با مواد اشتغال زا پوشیده شود و یا اینکه با پرده در تماس باشد، خطر آتش گرفتن پیش می آید.
  - ◀ از این دستگاه نزدیک جنس های قابل اشتعال مثل پرده ها استفاده نکنید.
  - ◀ احتیاط: غذاهای روغنی یا خیلی چرب به راحتی می تواند در گرمای زیاد آتش بگیرند. بنابراین مطمئن شوید که چربی بر روی المنت های گرمایی، به عنوان مثال در زمانی که سینی پخت بیش از حد پر شود، نریزد.

### ۳-۳ باز کردن بسته بندی

دستگاه را از کارتن دریاورید، بسته بندی دور آن را باز کنید و ظرف های آن را خارج کنید.

### ۳-۴ دور انداختن بسته بندی

بسته بندی، وسیله را در مقابل آسیب هایی که در طول حمل پیش می آید حفظ شود. مواد بسته بندی در راستای سازگاری محیطی و همچنین دیدگاه های مرتبط با باز یافت انتخاب می شوند، بنابراین می توانند باز یافت شوند.

برگرداندن بسته بندی به چرخه مواد، مواد اولیه را حفظ کرده و ضایعات انباشته شده را کاهش می دهد. هر مواد بسته بندی را که دیگر نیاز ندارد به نقاط جمع آوری باز یافت "نقطه سبز" برای دفع ببرید.



لطفا توجه کنید

◀ در صورت امکان، در طول مدت کارانتی، برای اینکه وسیله بتواند اگر چنانچه گارانتی نیاز نبوده، دوباره به خوبی بسته بندی شود، بسته بندی اصلی دستگاه را نگه دارید.

### ۱-۴-۳ نیازمندی های محل نصب

به منظور تضمین ایمنی و کار کردن بدون مشکل دستگاه، برای انتخاب جایگاه نصب دستگاه، پیش نیازهای زیر باید در نظر گرفته شود.

◀ دستگاه را بر روی یک سطح صاف، محکم و مقاوم در برابر گرما که بتواند ظرفیت دستگاه و محتویات آن را تحمل کند، قرار دهید.

◀ دستگاه را بر روی یک سطح فلزی قرار ندهید.

◀ محل استقرار دستگاه را به گونه ای انتخاب کنید که دور از دسترس بچه ها به سطوح داغ آن باشد.

◀ دستگاه برای نصب بر روی دیوار یا یک قفسه ساخته شده در کابینت طراحی نشده است.

◀ دستگاه را در محیط های خیس، داغ، بسیار مرطوب یا نزدیک مواد اشتعال زا نصب نکنید. دستگاه را نزدیک اجاق گاز الکتریکی و یا لوله گاز نصب نکنید.

◀ دستگاه برای کار مناسب خود به جریان کاف هوا نیاز دارد. دستگاه را به طوریکه از پشت ۱۰ سانتی متر با دیوار فاصله داشته باشد، نصب کنید. ۲۰ سانتی متر فضای خالی در اطراف قسمت های دیگر دستگاه بگذارد.

◀ هیچ منفذی از دستگاه را نپوشانید و آنها را مسدود نکنید.

◀ سوکت برق باید به راحتی قابل دسترس باشد. بنابراین در مواقع اضطراری برق می تواند به راحتی و بدون اینکه قطع شود در جریان باشد.

◀ وسیله و سیم برق نباید با سطوح داغ در تماس باشد، در اینصورت وسیله می تواند آسیب ببیند.

◀ نصب و اتصال این وسیله در محل های نصبی که بی ثبات هستند باید توسط کمپانی ها، برقکارهای متخصص به شرط اینکه آنها ضمانت کنند که پیش نیازها برای استفاده ایمن از این وسیله فراهم است، باید صورت بگیرد.

## ۳-۵ اتصال الکتریکی (برقی)

- برای اطمینان از عملکرد ایمن و بدون مشکل وسیله، دستورات زیر برای اتصال الکتریکی باید در نظر گرفته شود.
- ◀ قبل از وصل کردن دستگاه، اطلاعات اتصال بر روی برچسب ارزیابی را با شبکه الکتریکی خودتان مقایسه کنید. (ولتاژ و جریان). این اطلاعات باید تایید کند که آسیبی به دستگاه نمی زند. اگر جای ابهام وجود داشت از یک برقکار سوال کنید.
  - ◀ پریز برق باید با یک نوسان گیر برق ۱۶ آمپری محافظت شود که از مصارف برقی دیگر باید جدا باشد.
  - ◀ اتصال بین دستگاه و شبکه برق ممکن است حداکثر ۳ متر طول داشته باشد. استفاده از سیم سیار ها یا پریزهای چند شاخه ای به دلیل خطر آتش سوزی ممنوع است.
  - ◀ اطمینان پیدا کنید که سیم برق آسیب ندیده باشد و زیر توستر یا روی سطوح تیز و یا داغ قرار نگرفته باشد.
  - ◀ ایمنی الکتریکی این وسیله تنها زمانی ضمانت میشود که دستگاه به یک سیستم رسانای محافظ مناسب وصل شده باشد. به کار انداختن دستگاه با پریز برقی که حفاظ ندارد توصیه نمیشود. اگر به سیستم برقی خانه اطمینان ندارید آن را توسط یک برقکار چک کنید.
  - ◀ تولید کننده مسئول خساراتی که بوسیله یک رسانای محافظ خراب ایجاد می شود، نیست.

## ۴ طراحی و کار

این بخش نکات ایمنی مهمی را در خصوص طراحی و کار دستگاه فراهم می کند.

### ۴-۱ نکات ایمنی در دستگاه

هشدار

هشدار ایمنی برای خطراتی که به علت سطوح داغی که در قسمت پشت و بالای بدنه قرار گرفته است. این سطوح از دستگاه می توانند خیلی داغ شوند.



- ◀ به سطوح داغ دستگاه دست نزنید. خطر سوختگی دارد.
- ◀ وسیله یا اشیاء دیگری را بر روی دستگاه قرار ندهید.

## ۲-۴ نگاه کلی

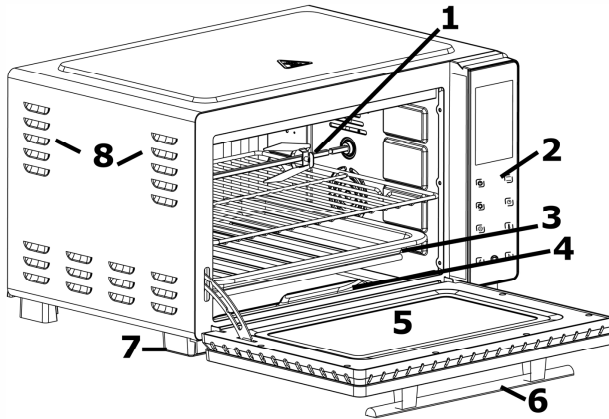

- ۱- جوجه گردان
- ۲- صفحه کنترل
- ۳- المنت های گرمایی
- ۴- سینی خورده نان
- ۵- در
- ۶- دسته در
- ۷- پایه
- ۸- خروجی های تهویه

## ۳-۴ لوازم جانبی

سینی طبخ (پخت): برای کباب کردن، طبخ کردن، برشته کردن، که برای راحت تر تمیز شدن می تواند با کاغذ پخت و یا فویل آلومینیومی پوشیده شود.



توری گوشت کباب کن و گیره توری گوشت کباب کن برای برداشتن توری. (و همچنین برای سینی طبخ) برای کباب کردن، سرخ کردن و یا برشته کردن استفاده می شود.



سینی خورده نان محرک. برای برداشتن راحت خورده نان ها.



جوجه گردان

برای یکنواخت کردن کباب کردن گوشت، به عنوان مثال: گوشت مرغ.



دستگیره برای گذاشتن و برداشتن جوجه گردان.

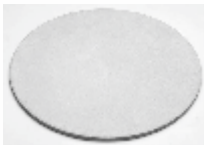

سینی پیتزا

## ۴-۴ استفاده از جوجه گردان

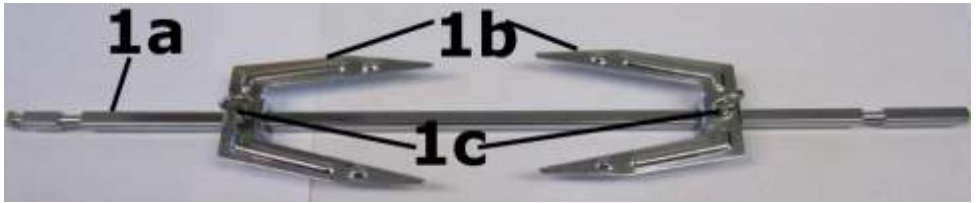

دو تیغه کباب کن را مانند شکل (1b) بر روی میله (1a) قرار دهید و آنها را در جای دلخواه و مناسب با پیچ هایی که دارند سفت کنید.

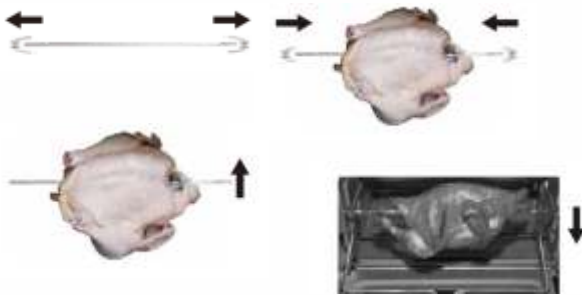

(A) آن را از سمتی که به آرامی می چرخد از سمت راست قرار دهید.

(B) آن را از سمتی که به آرامی می چرخد از سمت راست قرار دهید.



## ۴-۵ صفحه درجه بندی

صفحه درجه بندی با داده های ساخت و کارکرد در پشت دستگاه می تواند باشد.

## ۴-۶ صفحه کنترل و صفحه نمایش



### نمایشگر

- ۱- شروع / مکث
- ۲- گرمای بالایی
- ۳- انتقال گرما
- ۴- گرمای پایینی
- ۵- برنامه پخت خودکار
- ۶- نمایشگر زمان
- ۷- حالت درجه سلسیوس °C
- ۸- حالت درجه فارنهایت °F
- ۹- حالت گرمایی

### صفحه کنترل

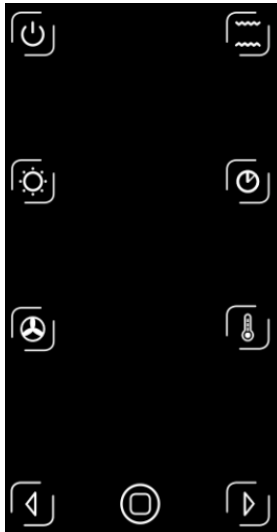



روشن / آماده باش



روشن / خاموش کردن نور داخلی

حالت تبادل حرارتی. پروانه تبادل دما می چرخد و هوا را سریعتر و به طور مساوی جابجا می کند تا سطح غذا را قهوه ای و ترد کند.

حالت گرمایی - برای انتخاب گرمای بالا / پایین

تنظیم تایمر (زمان سنج)

تنظیم دما و حرارت: یک بار این دکمه را فشار دهید و سپس  و  را برای تنظیم حرارت پخت مطلوب انتخاب کنید، برای تعویض بین سلسیوس و فارنهایت ای دکمه را دو بار فشار دهید.

 شروع / توقف  وقتی که دستگاه در حال کار کردن است، بر روی صفحه نمایش ظاهر می شود.  بر روی صفحه نمایش وقتی که فرآیند پخت متوقف می شود به نمایش در می آید.

 برای تنظیم زمان پخت، حرارت و یا عوض کردن برنامه های پخت از این دکمه استفاده می کنیم.

## ۵- کار با دستگاه و بلند کردن آن

این بخش به شما نکات مهمی را در خصوص کار دستگاه می دهد. برای جلوگیری از خطر و صدمه به نکات زیر توجه کنید.  
هشدار

در طول کار دستگاه آن را بدون نظارت رها نکنید، تا چنانچه خطری متوجه آن بود بتوانید به سرعت از آن جلوگیری کنید.

### ۱-۵ قبل از اولین استفاده

تمام لوازم جانبی را از داخل دستگاه در آورید، سپس آن را با آب و کف بشویید و سپس آن را خشک نمایید. سطح پایینی و بالای داخل دستگاه را با یک دستمال نمدار پاک کرده و سپس به خوبی آن را خشک نمایید. المنت های گرمایی لایه محافظتی دارند. در اولین استفاده از دستگاه ممکن است کمی بخار کند. این مضر نیست و بر کار دستگاه آسیب نمی زند. بنابراین از دستگاه حداکثر تا ۱۵ دقیقه و سپس اجازه دهید تا هوا جابجا شده و به خوبی خنک شود.

### ۲-۵ اطلاعات اولیه

چک کنید تا سینی خورده نان به خوبی سر جای خودش قرار گرفته باشد.  
سینی پخت یا توری کبابی را با یک فویل آلومینیومی و یا کاغذ پخت بپوشانید. دستگاه را چند دقیقه با گرمایش بالا و پایینی با درب بسته گرم کنید. بنابراین دکه حرارت را بر روی حرارت مطلوب و تایمر را بر روی تایم مطلوبی که از قبل دستگاه باید گرم شود، قرار دهید. غذا را بر روی سینی پخت یا توری کبابی قرار داده و آن را داخل دستگاه قرار دهید. و یا غذایی که می خواهید کبابی شود را بر روی جوجه گردان بگذارید و آن را به کمک دسته جوجه گردان در داخل دستگاه قرار دهید.





### قرار دادن توری کبابی

- ۱- بالا: کبابی کردن گوشت: بالای غذا مقداری فاصله قرار دهید، به خاطر داشته باشید که بعضی از غذاها در طول گرما دیدن و پختن بالا می آیند. (پف می کنند)
- ۲- میانی: برای پختن و طبخ کردن غذاهایی مثل پیتزا، دوباره گرم کردن، پختن با انتقال گرما و یا کبابی کردن غذاهایی که حجیم تر هستند، مناسب است.
- ۳- پایین: برای پختن غذاهای حجیم و بزرگ، دوباره گرم کردن غذا و همچنین برای پختن در دمای پایین استفاده می شود.

### استفاده از دستگاه



دوشاخه را به پریز وصل کنید، صدایی را می شنوید و صفحه نمایش به مدت ۳ ثانیه به نمایش در می آید، دکه چشمک می زند و سپس دستگاه در حالت آماده باش قرار می گیرد.



این دکمه  را فشار دهید و صفحه نمایش دوباره به نمایش در می آید، دستگاه در حالت تنظیم قرار گرفته است، دکمه های    به نمایش در می آیند. اگر در ظرف ۲۰ ثانیه هیچ عمل دیگری انجام نشود، دوباره  دکمه را فشار دهید، سپس دستگاه به حالت آماده باش بر می گردد.

 دکمه خاموش / روشن نور داخلی. اگر کاری ظرف مدت ۳۰ ثانیه انجام نشود، نور داخلی برای اتلاف نکردن برق خاموش می شود.

لطفا توجه نمایید



◀ داخل محفظه توستر را با گرمایش بالا و پایین به مدت چند دقیقه با درب بسته گرم کنید.

## ۱-۲-۵ قفل کودک

دکمه ها بعد از ۲۰ ثانیه قفل می شوند. برای باز کردن قفل این دکمه  را به مدت ۲ ثانیه فشار دهید. زمانی که  چشمک می زند، سپس شما می توانید تنظیمات را انجام دهید.

## ۲-۲-۵ تنظیمات کارکرد

تنظیمات پیش فرض

 را فشار دهید و سپس  دستگاه با  $33^{\circ}\text{C}$  و گرمای بالایی و پایینی به مدت ۶ دقیقه با تنظیمات پیش فرض کار می کند. علامت گرمای بالایی یا پایینی در صفحه نمایش نشان داده می شود.

تنظیمات دستی

با  عمل گرمایی مورد نظر را مثلا گرمای پایینی را انتخاب کنید. با  و سپس  و بعد از آن با  تایید کنید و ساعت ها را تنظیم کنید. شما با  می توانید کار تبادل گرمایی را اضافه کنید. با  شما را تنظیم کنید و با  آن چیزی را که مطلوب هست انتخاب کنید. تنظیمات دلخواه را با  شروع کنید.

## ۳-۲-۵ برنامه های پخت خودکار

- ۱- شما بین ۹ برنامه پخت متفاوت می توانید انتخاب کنید، به جدول نگاه کنید.
- ۲- این دکمه  را فشار دهید و برنامه را با  انتخاب کنید و با  تایید و شروع کنید.

مصرف برق(وات)	زمان جاری(دقیقه)	دمای جاری(°C)	جای توری کبابی	گرمایش	برنامه پخت
۸۰۰	۶۰	۳۵	۱		گرم کردن
۸۰۰	۳۰	۶۰	۱		یخ غذا را آب کردن
۹۰۰	۸۰	۲۳۰	جوجه گردان		مرغ
۹۰۰	۲۰ ۱۵	۱-۲۳۰ ۲-۲۰۰	۳		کبابی
۱۶۵۰	۲۰	۲۰۰	۲		پیتزا
۱۶۵۰	۲۵	۱۵۰	۱		برشته کردن
۱۶۵۰	۴۰	۱۸۰	۲		کیک
۱۶۵۰	۱۵	۲۲۰	۲		بیسکویت
۱۶۵۰	۶۰	۲۳۰	۲		سیب زمینی

- ۳- دما و زمان می تواند بعد از انتخاب برنامه تنظیم شود. برنامه را با متوقف کنید و سپس تنظیمات را انجام دهید.
- ۴- این دکمه را فشار دهید و دقیقه ها را در هر یک دقیقه با تنظیم کنید.
- ۵- این دکمه را فشار دهید و ساعت ها را در هر یک ساعت با تنظیم کنید.
- ۶- این دکمه را فشار دهید و دما را در هر  $5^{\circ}C$  با تنظیم کنید.
- ۷- برای فعال کردن حالت تبادل گرمایی این دکمه را فشار دهید. این علامت در صفحه نمایش نشان داده می شود.
- ۸- تنظیمات را با این دکمه تایید کنید و شروع به پخت کنید. وقتی که زمان پخت تمام شد، یک صدایی را می شنوید.
- ۹- وقتی که غذای شما حاضر شد، از دستگیره برای خارج کردن لوازم جانبی استفاده کنید. توری کبابی را با دستگیره راحتتر می توانید در بیاورید.
- ۱۰- دو شاخه را به برق وصل کنید.

## لطفا دقت کنید

دکمه‌ها بعد از ۲۰ ثانیه قفل می‌شوند. برای باز شدن دکمه **⏻** را برای ۲ ثانیه فشار دهید. وقتی **▶** روی صفحه نمایش چشمک زد، بعد شما می‌توانید تنظیمات را انجام دهید.

هشدار

سطوح دستگاه در زمان استفاده و بعد از آن داغ هستند.

## ۶- تمیز کردن و نگهداری

این بخش برای شما نکات مهمی را راجع به تمیز کردن و نگهداری از دستگاه فراهم می‌کند. لطفاً برای جلوگیری از آسیب دیدن دستگاه زمانی که آن را تمیز می‌کنید و برای اینکه از عملکرد درست آن مطمئن شوید، به نکات توجه کنید.

### ۶-۱ اطلاعات ایمنی

توجه

لطفاً قبل از اینکه دستگاه را تمیز کنید به نکات ایمنی زیر توجه کنید.

◀ دستگاه باید در فواصل زمانی منظم تمیز شود و باقی مانده‌های غذای داخل آن برداشته شود. اگر دستگاه تمیز نگه داشته نشود، اثرات زیان‌آوری برای دستگاه دارد و می‌تواند منجر به موقعیت خطرناک برای دستگاه شود و همچنین می‌تواند باعث رشد باکتری و قارچ شود.

◀ قبل از تمیز کردن دستگاه آن را از برق بیرون بکشید.

◀ بعد از استفاده داخل محفظه بخت توستر داغ می‌شود. خطر سوختگی وجود دارد! تا زمان خنک شدن دستگاه صبر کنید.

◀ به محض خنک شدن محفظه بخت توستر را تمیز کنید، اگر خیلی دیر این محفظه را تمیز کنید باعث می‌شود که تمیز کردن آن بسیار سخت شود. تجمع کثیفی حتی می‌تواند در بعضی مواقع به دستگاه آسیب برساند. بعد از گرم کردن دوباره دستگاه، باقی مانده‌های غذا می‌تواند موجب آتش گرفتن شوند.

◀ اگر رطوبت به دستگاه نفوذ کند، می‌تواند باعث خرابی اجزای الکتریکی آن شود. لطفاً مطمئن شوید که هیچ مایعی از داخل منافذ تهویه به داخل دستگاه نفوذ نمی‌کند.

◀ از حلال‌ها و یا مواد پاک‌کننده‌ی ساینده و خیلی قوی استفاده نشود.

◀ کثیفی‌های خیلی سفت را با اشیاء تیز نخرائید.

### ۶-۲ خطر آتش‌گرفتنی

◀ همیشه روغن‌های باقی مانده در دستگاه را پاک کنید، چون این باقی مانده‌ها می‌تواند باعث آتش گرفتن شود. بدنه و سینی نان خرد دستگاه را با یک دستمال نمدار تمیز کنید.

درب را با یک دستمال نرم و مقداری شیشه پاک‌کن و یا پاک‌کننده‌ای که خیلی قوی نیست تمیز کنید.

پایین، بالا و دیواره‌های داخل توستر را کاملاً بعد از هر بار استفاده با یک دستمال نرم و یا یک اسفنج نرم تمیز کنید. لوازم جانبی و خود دستگاه را قبل از استفاده دوباره کاملاً خشک نمایید.

بعد از پاک کردن دستگاه، سینی آن را در داخل دستگاه قرار دهید.

## ۷ عیب یابی

این بخش اطلاعات مهمی را درباره عملکرد دستگاه برای شما فراهم می کند. برای جلوگیری از آسیب دیدن و خطرات به نکات زیر توجه کنید.

### ۱-۷ نکات ایمنی

توجه

◀ تنها برقکارهایی که توسط تولید کننده آموزش دیده اند و واجد شرایط هستند می توانند تعمیرات دستگاه و تجهیزات الکترونیکی آن را انجام دهند. اگر تعمیرات دستگاه نادرست انجام شود، می تواند خطرات قابل توجهی را برای استفاده کننده از دستگاه و همچنین برای خود دستگاه داشته باشد.

### ۲-۷ علل و اصلاح اشکالات

جدول زیر محل و اصلاح اشکالات جزئی را نشان می دهد.

مشکل	راه حل
دستگاه کار نمی کند.	لطفا چک کنید که دوشاخه برق به خوبی به برق وصل شده باشد.

توجه

اگر شما نتوانستید با مراحلی که در بالا نشان داده شده مشکل را حل کنید، با خدمات مشتری تماس بگیرید.

### ۸- دور انداختن دستگاه قدیمی

دستگاه های الکتریکی و برقی قدیمی هنوز می توانند ارزانده باشند. اما آنها همچنین می توانند شامل مواد خطرناکی نیز شوند که برای کارکرد و ایمنی آنها لازم است. اگر این مواد درست به کار گرفته نشوند یا در دسته ضایعات غیر قابل بازیافت قرار گیرند، می توانند برای سلامت فرد یا محیط زیست مضر باشند.



لطفا توجه کنید

◀ برای بازگرداندن و بازیافت دستگاه های برقی و الکتریکی از نقاط جمع آوری و مراکزی که در شهر خودتان دایر شده استفاده کنید. اگر نیازی بود برای گرفتن اطلاعات با این مراکز در شهرتان تماس بگیرید.  
◀ زمانی که می خواهید از دستگاه قدیمی تان استفاده نکنید آن را از دسترس کودکان به دور نگه دارید.

## ۹ ضمانت نامه

برای این محصول ضمانت نامه ۲۴ ماهه فراهم کردیم این ضمانت نامه از روز خرید شروع می شود که خرابی های تولید و یا مواد را شامل می شود. BGB-E شامل این مورد نمی شود. این گارانتی شامل خرابی هایی که از حمل نادرست و یا استفاده نادرست و همچنین استفاده نادرستی که تاثیر منفی بر روی کار یا بهای دستگاه دارد، نمی باشد. همچنین ما مسئول مواد مصرفی، خرابی هایی که بر اثر حمل ایجاد می شود و یا خرابی هایی که برای دستگاه بر اثر تعمیراتی که توسط ما انجام نشده، اتفاق می افتد، نمی باشیم. و این موارد شامل ضمانت نامه نمی شوند. این دستگاه برای استفاده در محیط های داخلی طراحی شده و دارای سطوح عملکرد مناسب در این گونه شرایط است. هر گونه استفاده در محیط تجاری تا جایی که شامل شرایط گارانتی شود مجاز است و این دستگاه برای هیچ گونه مصارف تجاری دیگری مناسب نیست. اگر اشکالی در دستگاه وجود داشته باشد، ما دستگاه معیوب را با توجه به صلاحدید خود یا تعمیر کرده و یا با یک دستگاه سالم دیگر تعویض می کنیم. هر گونه نقص در دستگاه باید ظرف ۱۴ روز از زمان تحویل دستگاه گزارش داده شود. هیچ گونه شکایت دیگری پذیرفته نیست. برای پیگیری شکایت خود لطفا قبل از برگرداندن دستگاه با ما تماس بگیرید. (همیشه باید قبض خرید را به همراه داشته باشید.)

## اطلاعات فنی

توستر	دستگاه:
توستر برقی ۲۶	نام:
RAK-EO3510	شماره:
۵۰ هرتز ~ ۲۲۰ ولت	اطلاعات اصلی:
۱۶۵۰-۱۳۵۰ وات	مصرف برق:
۲۵ x ۳۲ x ۳۶ سانتی متر	ابعاد خارجی:
۸۴۵۰ گرم	وزن خالص:



---

توستر

MODEL: RAK-EO3510

---